



PORT- & GRINDAUTOMATIK FÖR VILLOR

Nordiskt sortiment, november 2011

FAAC
Simply automatic.

Vi har levererat fler än 35.000 motoriseringar sedan 1974

Det är 70% av samtliga motoriseringar i Norden!



FAAC Nordic utvecklar och tillverkar sedan början på 70-talet motoriseringar för portar, grindar och bommar. Fram till 2009 gjordes detta i ett annat namn - DAAB, främst kända för sina högklassiga produkter avsedda för industriellt bruk.

The FAAC Group, med huvudkontor i Bologna, Italien är marknadsledande inom öppnings- och styrautomatik för portar, grindar och dörrar och finns representerade i ett 70-tal länder över hela världen. I Sverige är våra produkter sedan länge kända för sin kvalitet och funktion. Nu tar vi nästa naturliga steg och lanserar ett utvalt sortiment för det nordiska klimatet för villabruk. Behovet av drivrustning för grindar, portar och bommar i Europa och övriga världen är stort och bara ökar, så även här i Sverige, inte minst drivet av ett ökat säkerhetstänkande. Vi är övertygade om att vårt breda sortiment för motoriseringar av villagrindar innehåller något för de flestas önskemål och applikationer.

- **> 35.000 levererade motoriseringar sedan 1974**
- **Produkter anpassade för nordiskt klimat**
- **Lager och tillverkning i Perstorp sedan 1974**
- **Teknisk utveckling/support i Perstorp sedan 1974**
- **Tillverkning i Italien sedan 1965**
- **FAAC har levererat > 2 miljoner motoriseringar för villabruk sedan 1965**



Översikt av våra motoralternativ

För garageport, slag- och skjutgrindar

PAKETLÖSNINGAR/KIT

* Avser öppningstid för en typisk grindapplikation

Produkt	Bladstorlek	Öppningstid*	Motortyp	Spänning	Se sidan
FAAC Handy Kit, slaggrind	1,8 m.	19 sek.	Elektromekanisk - EM	24 V	▶ 4
FAAC Trendy Kit, slaggrind	2,3 m.	19 sek.	Elektromekanisk - EM	24 V	▶ 5
FAAC Energy Kit, slaggrind	2,0 m.	15 sek.	Elektromekanisk - EM	24 V	▶ 6
FAAC Cyclo Kit, skjutgrind	400 kg.	13 sek.	Elektromekanisk - EM	24 V	▶ 7

SLAGGRINDAR

* Avser öppningstid för en typisk grindapplikation

Produkt	Bladstorlek	Öppningstid*	Motortyp	Spänning	Se sidan
FAAC S418	1,8 m.	19 sek.	Elektromekanisk - EM	24 V	▶ 8
FAAC 413	2,3 m.	19 sek.	Elektromekanisk - EM	24 V	▶ 8
FAAC 391	2,0 m.	15 sek.	Elektromekanisk - EM	24 V	▶ 9
FAAC 400 CBAC	2,2 m.	18 sek.	Elektrohydraulisk - EH	230 V	▶ 9
FAAC 422 PED.CBC	1,2 m.	8 sek.	Elektrohydraulisk - EH	230 V	▶ 10
FAAC 415L LS	4 m.	25 sek.	Elektromekanisk - EM	24 V	▶ 10
DAAB MT	3,5 m.	8 sek.	Elektromekanisk - EM	230/400 V	▶ 11
FAAC 770 Underjordisk	2 m.	17 sek.	Elektromekanisk - EM	24 V	▶ 12
FAAC S800 H Underjordisk	2 m.	12 sek.	Elektrohydraulisk - EH	24 V	▶ 12

SKJUTGRINDAR

* Avser öppningshastighet för en typisk grindapplikation

Produkt	Bladstorlek	Öppningshastighet*	Motortyp	Spänning	Se sidan
FAAC C721	400 kg.	18 m/min.	Elektromekanisk - EM	24 V	▶ 13
FAAC 844 ER Z16	800 kg.	9,5 m/min.	Elektromekanisk - EM	230 V	▶ 14
FAAC 844 R3PH	1000 kg.	9,5 m/min.	Elektromekanisk - EM	400 V	▶ 14

GARAGEPORTAR

* Avser öppningshastighet för en typisk garageapplikation

Produkt	Max driv effekt	Öppningshastighet*	Motortyp	Spänning	Se sidan
FAAC Dolphin D600	600 N	3,8 - 6,6 m/min.	Elektromekanisk - EM	24 V	▶ 15
FAAC Dolphin D700HS	700 N	3,8 - 12 m/min.	Elektromekanisk - EM	24 V	▶ 15
FAAC Dolphin D1000	1000 N	3,8 - 6,6 m/min.	Elektromekanisk - EM	24 V	▶ 15

För tillbehör, se sidorna 16-18

För tyngre grindar och/eller tuffare förhållanden hänvisar vi till vårt industrisortiment, kontakta oss för mer information.



Paketlösning: Handy Kit

Den enkla lösningen för er villagrind, max 1,8 m.

Prisvärt alternativ med en enkel universal skruvfästning som ger många olika infästningsmöjligheter. Modern design gör att Handy Kit passar många olika grindapplikationer.

Motorn har integrerade mekaniska stopp i "Öppen" och "Stängd" position.



HANDY KIT Paketlösning

För mer information om övriga produkter och tillbehör i FAAC Nordics sortiment, besök oss på internet; www.faac.se

I PAKETLÖSNING HANDY KIT INGÅR

HANDY KIT Paketlösning Art. nr 008949

2 st Motorer FAAC S418.

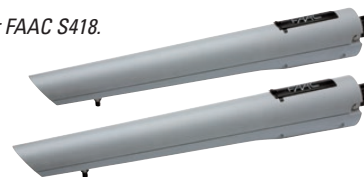

1 st Styrautomation E024S.



1 st Radiomottagare.



2 st Handsändare
Typ 2-kanals.



För optimerad och säker installation se resp. bruksanvisning på: www.faac.se



Paketlösning: Trendy Kit

En lite mer sofistikerad lösning för er villagrind, max 2,3 m.

Den mest sålda motoriseringen för villagrindar. Motor och styrning anpassad för högfrekvent användning. Hög säkerhet med nyckel-frikoppling för eventuella spänningsbortfall.

Motorn har integrerade mekaniska stopp i "Öppen" och "Stängd" position.



TRENDY KIT Paketlösning

För mer information om övriga produkter och tillbehör i FAAC Nordics sortiment, besök oss på internet; www.faac.se



I PAKETLÖSNING TRENDY KIT INGÅR

TRENDY KIT Paketlösning Art. nr 008950

2 st Motorer FAAC 413.



1 st Styrautomation E024S.



1 st Radiomottagare.



2 st Handsändare Typ 2-kanals.



För optimerad och säker installation se resp. bruksanvisning på: www.faac.se



Paketlösning: Energy Kit

Lösning för montage på större pelare och stolpar max. 2,0 m.

Motoriseringen för den pampiga villan med de stora granitstolparna! Tack vare sitt armsystem är detta lösningen för de lite större stolparna. Kompakt format gör att motorn gömmer sig bra bakom stolparna.

Motorn har integrerade mekaniska stopp i "Öppen" och "Stängd" position.



ENERGY KIT Paketlösning

För mer information om övriga produkter och tillbehör i FAAC Nordics sortiment, besök oss på internet; www.faac.se



I PAKETLÖSNING ENERGY KIT INGÅR

ENERGY KIT Paketlösning Art. nr 008960

2 st Motorer FAAC 391

1 st master (med inbyggd styrautomatik) och 1 st slave utan styrautomatik, styrs av mastern.



1 st Radiomottagare.



2 st Handsändare Typ 2-kanals.



För optimerad och säker installation se resp. bruksanvisning på: www.faac.se



Paketlösning: Cyclo Kit

En skjutgrindslösning för villabruk, max 400 kg.

Allra senaste 24V-teknologin, nu även för skjutgrindar. Nydesignat motorpaket med styrningen inbyggd i motorenheten. Trendig design som passar alla typer av skjutgrindsapplikationer. Motorn är av patenterad typ för kompakt design och med induktiva gränslägen.



CYCLO KIT Paketlösning

För mer information om övriga produkter och tillbehör i FAAC Nordics sortiment, besök oss på internet; www.faac.se

I PAKETLÖSNING CYCLO KIT INGÅR

CYCLO KIT Paketlösning Art. nr 009487

1 st Motor FAAC C721
Inbyggd styrautomatik.



1 st Radiomottagare.



4 m Elförzinkad kuggstång, modul 4, 12 mm.
Inkl. infästningsdistans för genomgående skruv. Levereras i 1 meters längder.



2 st Handsändare
Typ 2-kanals.



För optimerad och säker installation se resp. bruksanvisning på: www.faac.se

Elektromekanisk motor för Slaggrindar

För grindblad max. 1,8 m.

- Skruvfästning, universal
- Prisivärd lösning
- Självhämmande, håller grinden i läge när strömmen är av
- Mekaniska ändstopp
- Intelligent belastningsvakt

Elmotor	24 V DC
Hastighet	19 sek.
Max användning	80 gg/dag
Storlek	825 x 104 x 125 mm
Vikt	6 kg.
IP-klass	IP 54

FAAC S418-24 V DC

Art. nr. 008039

Enkel skiss på stolpmåtts- och gångjärnsplacering

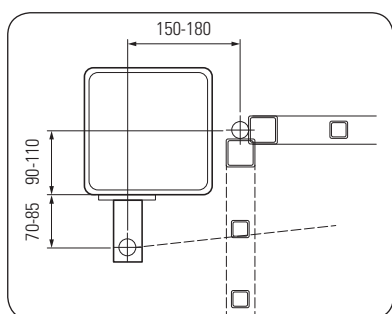

För detaljerad anvisning hänvisar vi till nedladdningsbar bruksanvisning på: www.faac.se



Elektromekanisk motor för Slaggrindar

För grindblad max. 2,3 m.

- Skall svetsas för solid infästning
- Avancerad frikoppling med nyckel
- Självhämmande, håller grinden i läge när strömmen är av
- Mekaniska ändstopp
- Intelligent belastningsvakt

Elmotor	24 V DC
Hastighet	19 sek.
Max användning	100 gg/tim
Storlek	785 x 105 x 148 mm
Vikt	6,5 kg.
IP-klass	IP 44

FAAC 413-24 V DC

Art. nr. 008779

Enkel skiss på stolpmåtts- och gångjärnsplacering

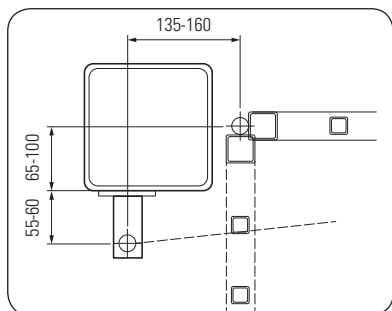

För detaljerad anvisning hänvisar vi till nedladdningsbar bruksanvisning på: www.faac.se

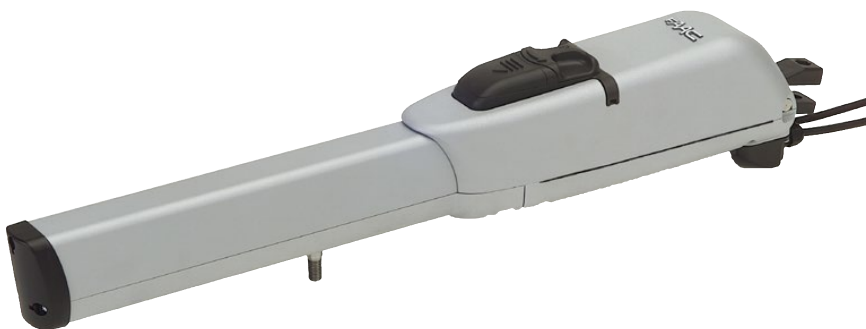

För optimerad och säker installation se resp. bruksanvisning på: www.faac.se

Elektromekanisk motor för Slaggrindar

För grindblad max. 2,0 m.

- Armsystem för montering på större pelare
- **Master** = Inbyggd styrautomatik (E391)
- **Slave** = Ingen styrautomatik, styrs av Mastern
- Självhämmande, håller grinden i läge när strömmen är av
- Mekaniska ändstopp
- Intelligent belastningsvakt

Enkel skiss på stolpmåtts- och gångjärnsplacering

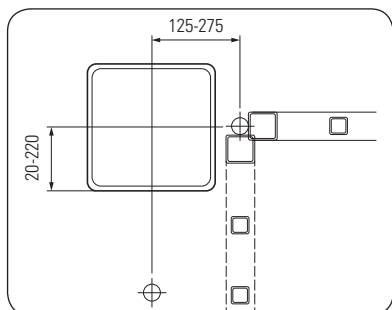

För detaljerad anvisning hänvisar vi till nedladdningsbar bruksanvisning på: www.faac.se

Matning (Master)	230 V
Elmotor	24 V DC
Öppningstid	15 sek.
Max användning	80 gg/dag
Storlek	185x 260 x 310 mm
Vikt (Master)	8,7 kg.
IP-klass	IP 44



FAAC 391

Master Art. nr. 008121
Slave Art. nr. 008122

Elektrohydraulisk motor för Slaggrindar

För grindblad max. 2,2 m.

- Kraftig modell för högfrekvent användning
- Självhämmande, håller grinden i läge när strömmen är av
- Mekaniska ändstopp (medföljer för montage på plats)
- Hydraulolja för nordiskt klimat

Enkel skiss på stolpmåtts- och gångjärnsplacering

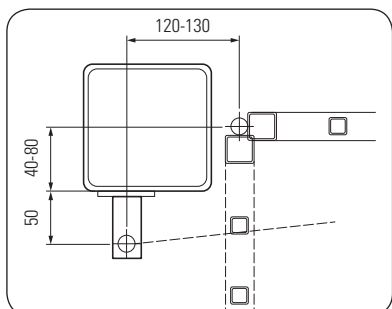

För detaljerad anvisning hänvisar vi till nedladdningsbar bruksanvisning på: www.faac.se

Elmotor	230 VAC
Öppningstid	18 sek.
Max användning	70 gg/tim
Storlek	1031 x 113 x 85 mm
Vikt	8,6 kg.
IP-klass	IP 55
Temperatur	-40°C - +55°C



FAAC 400 CBAC

Art. nr. 009489

För optimerad och säker installation se resp. bruksanvisning på: www.faac.se

Elektrohydraulisk motor för Slaggrindar

För grindblad max. 1,2 m.

- Optimal lösning för gånggrindar
- För högfrekvent användning
- Självhämmande, håller grinden i läge när strömmen är av
- Mekaniska ändstopp
- Snabb!
- Hydraulolja för nordiskt klimat

Elmotor	230 VAC
Öppningstid	8 sek.
Max användning	70 gg/tim
Storlek	827 x 120 x 85 mm
Vikt	7 kg.
IP-klass	IP 55
Temperatur	-40°C - +55°C

FAAC 422 PED.CBC

Art. nr. 008859

Enkel skiss på stolpmåtts- och gångjärnsplacering

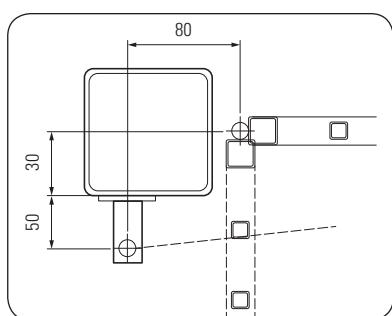

För detaljerad anvisning hänvisar vi till nedladdningsbar bruksanvisning på: www.faac.se



Elektromekanisk motor för Slaggrindar

För grindblad max. 4 m.

- För de riktigt långa grindflyglarna
- Självhämmande, håller grinden i läge när strömmen är av
- Mekaniska ändstopp
- Intelligent belastningsvakt
- För högfrekvent användning

Elmotor	24 V DC
Öppningstid	25 sek.
Max användning	75 gg/dag
Storlek	940 x 105 x 148 mm
Vikt	8 kg.
IP-klass	IP 44

FAAC 415L LS-24 V DC

Art. nr. 009252

Enkel skiss på stolpmåtts- och gångjärnsplacering

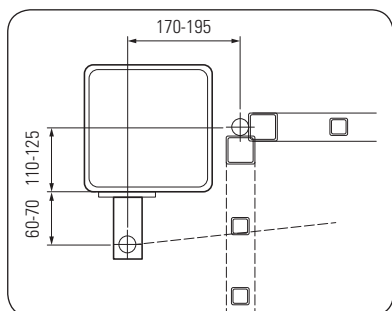

För detaljerad anvisning hänvisar vi till nedladdningsbar bruksanvisning på: www.faac.se



För optimerad och säker installation se resp. bruksanvisning på: www.faac.se

Elektromekanisk motor för Slaggrindar

DAAB MT

Slaggrind för villabruk med enkelgrind med max. öppning om 3,5 m.



- Max 3,5 m breda och upp till 2,5 m höga grindflyglar
- Dubbel snäckväxel typ DAAB MT, optimal för vindutsatta applikationer
- Växelhus tillverkat i aluminium, möjlighet till kåpa i rostfritt stål
- Snäckhjul maskinbearbetade och tillverkade i specialbrons
- Självhämmande, håller grinden i läge när strömmen är av
- Levereras med ett stabilt armsystem som ger mjuka start/stopp. Bra för de tuffaste applikationerna
- Klarar temperaturer ner till -45°C
- Elmotor 1 fas eller 3-fas



Elmotor	230 V/400 V
Öppningstid	8 sek.
Max användning	Obegränsad
Vridmoment Nm	550

För optimerad och säker installation se resp. bruksanvisning på: www.faac.se

För tyngre grindar och/eller tuffare förhållanden hänvisar vi till vårt industrisortiment, kontakta oss för mer information.

Motor för Slaggrindar, underjordiskt montage

För grindblad max. 2 m.

FAAC 770-24 V DC

Art. nr. 008973

- "Osynlig" för montage under jord
- Elektromekanisk
- Kapsling i lackerat stål
- Inklusiv motorarm
- Självhämmande, håller grinden i läge när strömmen är av
- Mekaniska ändstopp
- Intelligent belastningsvakt
- Prissvärt alternativ för "osynlig" motor
- Underjordiskt montage förutsätter väl utförd dränering

Elmotor	24 V DC
Öppningstid	17 sek.
Max användning	20 gg/tim
Storlek	360 x 150 x 140 mm
Vikt	12 kg.
IP-klass	IP 67

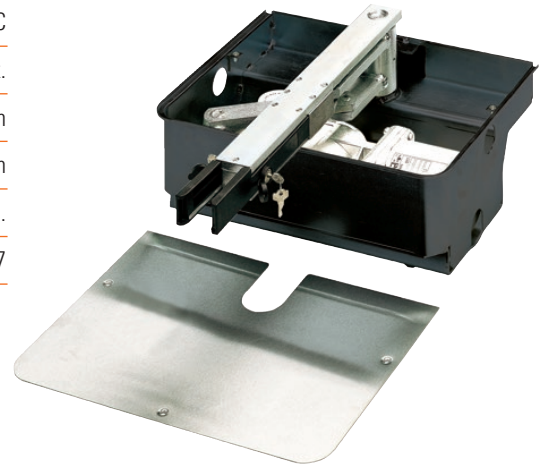

Motor för Slaggrindar, underjordiskt montage

För grindblad max. 2 m.

FAAC S800 H

CBAC 100°

Art. nr. 009324

- "Osynlig" för montage under jord
- Elektrohydraulisk
- Kapsling i rostfritt stål
- Inklusiv motorarm
- Självhämmande, håller grinden i läge när strömmen är av
- Mekaniska ändstopp
- Intelligent belastningsvakt
- Underjordiskt montage förutsätter väl utförd dränering
- Hydraulolja för nordiskt klimat

Elmotor	24 V DC
Öppningstid	12 sek.
Max användning	Högfrekvent
Storlek	480 x 270 x 249 mm
Vikt	13,2 kg.
IP-klass	IP 67
Temperatur	-40°C - +55°C



För optimerad och säker installation se resp. bruksanvisning på: www.faac.se



Elektromekanisk motor för Skjutgrindar

Skjutgrind för villabruk med max. vikt 400 kg.

FAAC C721-24 V DC

Art. nr. 008967

- Kompakt och tilltalande design
- Självhämmande, håller grinden i läge när strömmen är av
- Inbyggda magnetiska gränslägesgivare
- Intelligent belastningsvakt
- Batteriback-up som tillval
- Inbyggd automatik (EP721)
- Kuggstångsdrift (modul 4)
- Drivkugghjul ingår, kuggstång som tillbehör

Elmotor	24 V DC
Öppningshastighet	18 m /min.
Användning	Högfrekvent
Storlek	300 x 180 x 280 mm
Vikt	8 kg.
IP-klass	IP 44



Tillbehör/Kuggstång Art. nr. 008979

Elförzinkad kuggstång, modul 4. 12 mm. Inkl. infästningsdistans för genomgående skruv. Levereras i 1 meters längder i förpackningar om 4 m. Beställs separat.



För optimerad och säker installation se resp. bruksanvisning på: www.faac.se

Elektromekanisk motor för Skjutgrindar

Skjutgrind för villabruk med max. vikt 800 kg.

- Självhämmande, håller grinden i läge när strömmen är av
- Inbyggda magnetiska gränslägesgivare
- Inbyggd automatik (780 D)
- Kuggståndsdrift (modul 4)
- Drivkugghjul ingår, kuggstång beställs som tillbehör

Elmotor	230 VAC
Öppningshastighet	9,5 m/min.
Max användning	10 gg/tim
Storlek	275 x 191 x 387 mm
Vikt	14,5 kg.
IP-klass	IP 44

FAAC 844 ER Z16

Art. nr. 008216



Tillbehör/Kuggstång Art. nr. 008979

Elförzinkad kuggstång, modul 4. 12 mm. Inkl. infästningsdistans för genomgående skruv. Levereras i 1 meters längder i förpackningar om 4 m. Beställs separat.



Elektromekanisk motor för Skjutgrindar

Skjutgrind för villabruk med max. vikt 1000 kg.

- 3-fasmotor för de tyngsta grindarna
- Självhämmande, håller grinden i läge när strömmen är av
- Styrs med extern styrautomatik EP104, beställs som tillbehör
- Kuggståndsdrift (modul 4)
- Drivkugghjul ingår, kuggstång beställs som tillbehör

Elmotor	400 VAC, 3-fas
Öppningshastighet	9,5 m/min.
Max användning	80 gg/tim
Storlek	275 x 191 x 387 mm
Vikt	15 kg.
IP-klass	IP 44

FAAC 844 R 3PH Z16

Art. nr. 007890



Tillbehör/Kuggstång Art. nr. 008979

Elförzinkad kuggstång, modul 4. 12 mm. Inkl. infästningsdistans för genomgående skruv. Levereras i 1 meters längder i förpackningar om 4 m. Beställs separat.



För optimerad och säker installation se resp. bruksanvisning på: www.faac.se

För tyngre grindar och/eller tuffare förhållanden hänvisar vi till vårt industrisortiment, kontakta oss för mer information.

Garageportsöppnare

För balanserade vipp- och sektionsportar

FAAC D600
FAAC D700HS
FAAC D1000



Produkt	Max driv effekt	Öppningshastighet*	Motortyp	Spänning	Art. nr.
FAAC Dolphin D600	600 N	3,8 - 6,6 m/min.	Elektromekanisk - EM	24 V	009568
FAAC Dolphin D700HS	700 N	3,8 - 12 m/min.	Elektromekanisk - EM	24 V	009569
FAAC Dolphin D1000	1000 N	3,8 - 6,6 m/min.	Elektromekanisk - EM	24 V	009570

* Avser öppningshastighet för en typisk garageapplikation

- Inbrottssäker utan att extra lås efterdras
- Intelligent frikoppling
- Intelligent belastningsvakt
- Anpassat både för kedje- och remdrift
- Elektronisk mjukstart ingår, justerbar
- Snabb och enkel installation

Elmotor	24 V
Max användning	Kontinuerligt
Storlek	360 x 200 x 145 mm

Tillbehör/Motorskena

Motorskenan beställs separat och finns både för kedje- och remtransmission.



DOLPHIN KIT Paketlösning

I PAKETLÖSNINGAR FÖR DOLPHIN KIT INGÅR

1 st Motorenhet



1 st Portfäste.



1 st Radiomottagare.



2 st radiosändare
Typ 2-kanals.



För mer information om övriga produkter och tillbehör i FAAC Nordics sortiment, besök oss på internet; www.faac.se

Styrautomatiker

E 024S - För slaggrindsmotorer: FAAC S418, 413, 415L LS, 770, S800 H

- För 24 V motorspel
- Prissvärd automatik med de flesta basfunktionerna.
Programmering via DIP-switchar

E024S

Art. nr. 008420



E 124 - För slaggrindsmotorer: FAAC S418, 413, 415L LS, 770, S800 H

- Högprestandaversionen till 24 V motorer
- Programmering via display
- Möjlighet för ställbar motorhastighet i 10 olika lägen.

E124

Art. nr. 008418



455 D - För slaggrindsmotorer: FAAC 400 CBAC, 422 PED

- Standardautomatiken för 230 V motorer
- Innehåller alla förekommande funktioner

455 D

Art. nr. 008968

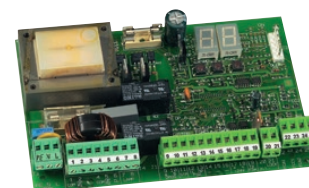

EP 104 - För slaggrindsmotorer: FAAC 400, DAAB MT, FAAC 844 3PH

- För 3-fas 400 V motorspel (finns även för 1-fas 230V)
- Avancerad programvara för komplexa och krävande applikationer

EP104

För optimerad och säker installation se resp. bruksanvisning på: www.faac.se

Radiomottagare

För styrautomatik E024S och E124

- Anpassad för både 2-knapps och 4-knapps handsändare (se nedan)
- Frekvens 868 MHz



XF 868

Art. nr. 008227

För styrautomatik 455D

- Anpassad för både 2-knapps och 4-knapps handsändare (se nedan)
- Frekvens 868 MHz



RP 868 SLH

Art. nr. 008409

Universal

- Anpassad för både 2-knapps och 4-knapps handsändare (se nedan)
- Används för att styra även andra motoriseringar med samma radiosändare, t ex en garageport
- Frekvens 868 MHz



XR2 868 C

Art. nr. 008974

Extern

- Anpassad för både 2-knapps och 4-knapps handsändare (se nedan)
- Används för att styra applikationer där en yttre radiomottagare krävs
- Frekvens 868 MHz



PLUS1 868

Art. nr. 008414

Radiosändare med tillbehör

2-knapps

- Kodad radiosignal (självlärande) = SLH
- Frekvens 868 MHz
- Finns i vitt och svart



XT2 868 SLH LR

Art. nr. 009405

4-knapps

- Kodad radiosignal (självlärande) = SLH
- Frekvens 868 MHz
- Finns i vitt och svart



XT4 868 SLH LR

Art. nr. 009343

Sändarfäste för bilsolskydd

- Passar handsändare XT2- och XT4 868 SLH



SLH

Art. nr. 008969

För optimerad och säker installation se resp. bruksanvisning på: www.faac.se

Övriga tillbehör

GSM-modul

- Möjliggör öppning via telefonsamtal från fast eller mobiltelefon
- Superintelligent system med programmering och administration via PC eller SMS
- Administrerar vilka telefonnummer som kan öppna m.m.
- Olika säkerhetsnivåer
- Loggningar av påringningar



Fotocell

- Används t ex för säkerhet vid automatisk stängning av grindar
- Alternativt som stoppsignal
- Finns i många olika utföranden



Nyckellåda

- Finns i många olika utföranden
- Öppna med nyckel och/eller tryckknapp
- Förberedd för ASSA-cylinder



Signalljus

- Varnar för grind i rörelse
- Finns i många olika utföranden

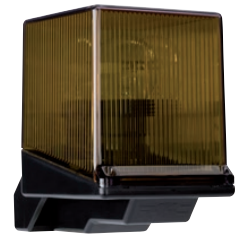

Batteri back-up

- Säkerställer elförsörjning vid strömavbrott
- Finns i många olika utföranden



Kort- och kodläsare

- Finns i många olika utföranden
- Beröringsfria kort
- Alternativt med kodinloggning



Frekvensomvandlare

- Används för mjuka start och stopp av större och tyngre grindapplikationer
- Finns i många olika utföranden



Tidur

- För tidsprogrammering av öppning/stängning
- Används främst för att hålla grindar uppställda under vissa tider på dygnet



Klämskydd

- Används i applikationer där klämriskerna är stora eller för att minimera t ex lackskador på fordon
- Stort sortiment av olika typer och längder



Kontakta oss för mer information om dessa tillbehör.

Ett axplock av övriga FAAC-produkter



Vikportsautomatik

- Driftssäker, fungerar alltid - även i nordiskt klimat
- Underhållsfri, få rörliga delar
- Smart automatik - korta reaktionstider



Pollare

- Trafikpollare för offentliga miljöer
- Unik design som ger enkel access vid service och underhåll
- Mycket enkel att installera



Bom

- Ett 10-tal olika bommar finns i sortimentet
- Elektromekaniska eller Elektrohydrauliska
- Finns i snabba, starka, lackerade eller rostfria utföranden



Slagdörrsautomatik

- Anpassad för nordisk dörrdesign
- Kompakt design, tyst och med push & go-funktion
- Finns i dragande eller tryckande utförande



Skjuddörrsautomatik

- Anpassad för nordisk dörrdesign
- Kompakt design
- Finns för enkel, dubbel- eller teleskoperande dörr

Kontakta oss för mer information om dessa produkter.



FAAC Nordic är baserat i Perstorp och Bankeryd. Vi har utvecklat och tillverkat förstklassig drivutrustning för port- och grindautomatik sedan början av 1970-talet. Våra produkter driver en stor del av de grindar, portar och bommar som installeras i Norden. Våra kunder återfinns både inom näringslivet och offentlig/statlig verksamhet och även för privata bostäder.

FAAC Koncernen är marknadsledande inom öppnings- och styrautomatik för portar och grindar. FAAC finns representerade i ett 70-tal länder runt om i världen och har sitt huvudkontor i Bologna.

FAAC
Simply automatic.

FAAC Nordic AB
Box 125, SE-284 22 Perstorp Sweden
Tel. +46 435 77 95 00
Fax +46 435 77 95 29
www.faac.se